

**SONY**<sup>®</sup>

# 사용 설명서

Smart Bluetooth<sup>®</sup> Handset  
SBH52

# 목차

Smart Bluetooth® Handset 사용 설명서.....	3
소개.....	4
기능 개요.....	4
하드웨어 개요.....	4
상태 아이콘 개요.....	5
기본 사항.....	6
핸드셋 충전.....	6
핸드셋 켜기 및 끄기.....	6
디스플레이 켜기.....	6
볼륨 조절.....	6
메뉴 옵션.....	6
핸드셋 재설정.....	7
착용 지침.....	7
시작.....	8
Android™ 장치에서 핸드셋 사용 준비.....	8
Android™ 이외의 장치에서 핸드셋 사용 준비.....	9
핸드셋 사용.....	10
핸드셋을 사용하여 통화 처리.....	10
핸드셋을 사용하여 음악 재생.....	11
두 장치와 핸드셋을 동시에 사용.....	11
핸드셋을 사용하여 이벤트 알림 보기.....	12
텍스트 음성 변환 기능 사용.....	12
법적 정보.....	13
Declaration of Conformity for SBH52 .....	13

# Smart Bluetooth® Handset 사용 설명서



# 소개

## 기능 개요

**Stereo Bluetooth® Handset SBH52** 는 이동 중에도 편리하게 이용할 수 있도록 설계되었습니다. 전화 또는 태블릿과 같은 Android™ 장치나 전화, 컴퓨터 또는 음악 플레이어와 같은 Bluetooth®를 지원하는 Android 이외의 장치와 함께 사용할 수 있습니다. 호환 장치와 페어링되면 Bluetooth® 핸드셋을 사용하여 다음 작업 중 일부 또는 모두를 수행할 수 있습니다.

- 수신전화 처리(예: 수신전화 받기 또는 거부)
- 음악 재생 장치에서 음악 스트리밍
- Bluetooth® 핸드셋 통화 기록에서 직접 전화 걸기\*
- 문자 메시지, 이메일, 캘린더 이벤트 미리 알림 및 소셜 네트워킹 서비스 업데이트 등의 이벤트 알림 표시\*
- 이벤트 알림을 음성으로 받기\*
- 기타 기본 작업 수행(예: 시간 표시)

유선 헤드폰(안테나 역할)에 연결된 경우 Bluetooth® 핸드셋을 독립 실행형 FM 라디오로 사용할 수도 있습니다.

\* 이러한 기능을 작동하려면 관련 기능(예: 통화 처리 및 메시지)을 지원하는 Android™ 장치를 사용해야 합니다. 또한, Smart Connect 및 Stereo Bluetooth® Handset SBH52 응용프로그램이 Android™ 장치에 설치되어 있어야 합니다.

## 하드웨어 개요

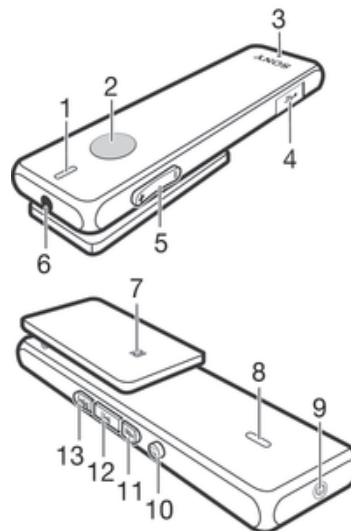

1 전면 스피커

2 동작 키 ● 수신전화를 받으려면 누릅니다.  
수신전화를 거부할 때는 길게 누릅니다.

3 마이크

4 Micro USB 포트 케이블을 삽입하여 배터리를 충전합니다.

5 볼륨 버튼 위 또는 아래를 눌러 볼륨을 조정합니다.

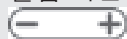

6 핸드셋 잭 유선 헤드폰을 위한 3.5mm 입력

7 NFC 인식 영역 NFC 트랜잭션 중에 다른 장치를 이 영역에 터치합니다.

8 뒷면 스피커

9 전원 키 ①	길게 눌러 핸드셋을 켜거나 끕니다. 핸드셋이 꺼져 있는 경우, 15 초간 누르면 핸드셋을 초기화할 수 있습니다.
10 뒤로 가기 키/메뉴 키 ⊖	이 키를 눌러 다음 작업을 수행합니다. <ul style="list-style-type: none"> <li>• 메뉴 열기 및 닫기</li> <li>• 한 단계 뒤로 이동</li> <li>• 통화 중에 라우드스피커와 이어 스피커 모드 사이를 전환합니다.</li> </ul>
11 다음 키 ▶▶	이 키를 눌러 다음으로 이동합니다. <ul style="list-style-type: none"> <li>• 다음 메뉴 항목</li> <li>• 다음 트랙</li> <li>• 다음 FM 주파수 대역(0.1MHz 단위로 증가)</li> </ul> 이 키를 길게 눌러 다음 작업을 수행합니다. <ul style="list-style-type: none"> <li>• 주파수 대역을 위로 이동하여 라디오 채널 검색</li> </ul>
12 재생 키/선택 키 ▶	이 키를 눌러 다음 작업을 수행합니다. <ul style="list-style-type: none"> <li>• 현재 미디어 파일을 재생 또는 일시 중지</li> <li>• 메뉴 항목 선택</li> <li>• 새 이벤트 알림 보기</li> </ul> 이 키를 길게 눌러 다음 작업을 수행합니다. <ul style="list-style-type: none"> <li>• 통화 중에 마이크 음소거</li> </ul>
13 이전 키 ◀◀	이 키를 눌러 다음으로 이동합니다. <ul style="list-style-type: none"> <li>• 이전 메뉴 항목</li> <li>• 이전 트랙</li> <li>• 이전 FM 주파수 대역(0.1MHz 단위로 감소)</li> </ul> 이 키를 길게 눌러 다음 작업을 수행합니다. <ul style="list-style-type: none"> <li>• 주파수 대역을 아래로 이동하여 채널을 찾습니다.</li> </ul>

## 상태 아이콘 개요

	배터리 충전량
	배터리 충전 중
	수신 전화
	발신 전화
	현재 통화
	볼륨 크기 표시
	마이크 음소거됨
	이어 스피커 모드가 활성화됨
	라우드스피커 모드가 활성화됨

# 기본 사항

## 핸드셋 충전

처음 **Smart Bluetooth® Handset SBH52** 를 사용하기 전에 2 시간 30 분가량 충전해야 합니다. Sony 충전기를 권장합니다.

### 핸드셋 충전

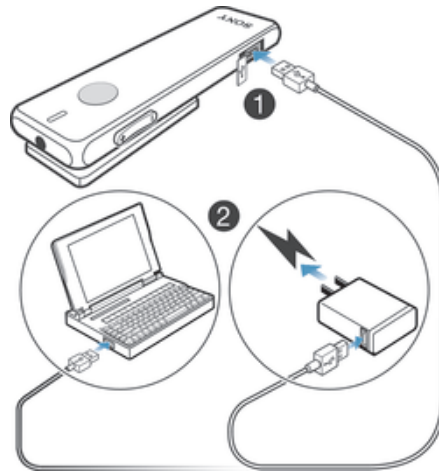

- 1 USB 케이블의 한쪽 끝을 충전기 또는 컴퓨터의 USB 포트에 연결합니다.
- 2 케이블의 다른 쪽 끝을 핸드셋에 있는 Micro USB 포트에 연결합니다.

## 핸드셋 켜기 및 끄기

### 핸드셋 켜기

- 전원 키 ①를 화면이 켜질 때까지 누르고 있습니다.

### 핸드셋 끄기

- 전원 키 ①를 디스플레이가 꺼질 때까지 누르고 있습니다.

## 디스플레이 켜기

장치를 사용하지 않으면 일정 시간이 지난 후 **Smart Bluetooth® Handset SBH52** 의 디스플레이가 꺼집니다. 이 기능으로 전원을 절약하고 개인 정보를 보호합니다.

### 디스플레이를 활성화하려면

- 핸드셋의 아무 키나 누릅니다.

## 볼륨 조절

### 통화 또는 음악 볼륨 변경

- 통화 도중 또는 음악을 들을 때 볼륨 키 를 위쪽 또는 아래쪽으로 누릅니다.

## 메뉴 옵션

Bluetooth® 핸드셋에서 사용할 수 있는 메뉴 옵션은 다음과 같습니다.

✖	설정 편집
㉠	새 이벤트 보기
♪	호환 장치에서 음악 재생

☰ 통화 기록 보기

📻 FM 라디오 재생

- ! 새 이벤트 아이콘 및 통화 기록 아이콘은 핸드셋이 **Smart Bluetooth® Handset SBH52** 응용 프로그램이 설치된 **Android™** 장치에 페어링되고 연결된 경우에만 표시됩니다.

### 메뉴 열기

- 아무 키나 눌러 Bluetooth® 핸드셋 디스플레이를 켜 다음 **⊖** 을 누릅니다.

### 메뉴 탐색

- 1 핸드셋 메뉴를 연 다음 **▶▶▶** 또는 **◀◀◀** 을 눌러 다른 메뉴 옵션을 탐색합니다.
- 2 **▶||** 을 눌러 선택한 메뉴 옵션을 열거나 **⊕** 을 눌러 한 단계 뒤로 이동합니다.

## 핸드셋 재설정

핸드셋이 예상치 않게 동작하면 초기화하십시오. 페어링된 장치에 대한 모든 정보는 핸드셋을 초기화하면 삭제됩니다.

### 핸드셋 초기화

- 1 핸드셋이 꺼져 있는지 확인합니다.
  - 2 전원 키 **①** 를 디스플레이에 **⊖** 가 나타날 때까지 누르고 있습니다.
  - 3 **▶▶▶** 또는 **◀◀◀** 를 눌러 **✓** 를 선택한 다음 **▶||** 를 누릅니다.
- ! ✕ 을 선택하여 기본값으로 초기화 옵션에 접근할 수도 있습니다.

## 착용 지침



**SBH52** 를 외부에서 사용할 경우, 휴대폰과 Bluetooth® 장치를 몸의 같은 방향에 보관하면 최고의 성능을 경험할 수 있습니다.

# 시작

## Android™ 장치에서 핸드셋 사용 준비

Android™ 장치에서 Bluetooth® 핸드셋을 사용하려면 다음을 수행해야 합니다.

- Android™ 장치에 Smart Connect 응용프로그램을 설치합니다.
  - 핸드셋을 Android™ 장치와 수동으로(Bluetooth® 사용) 또는 자동으로(NFC 사용) 페어링합니다.
  - Android™ 장치에 **Smart Bluetooth® Handset SBH52** 응용프로그램을 설치합니다.
  - Android™ 장치에 Bluetooth® 핸드셋 기능을 최적화할 Google Play™의 기타 응용프로그램을 설치합니다.
- 💡 Smart Connect 응용프로그램은 구매 시 Sony Mobile 의 모든 Android 장치에 미리 설치되어 있습니다.

### Android™ 장치에 Smart Connect 응용프로그램 설치

- 1 Android™ 장치의 기본 응용프로그램 메뉴에서 **Play 스토어**를 찾아서 눌러 **Google Play™** 응용프로그램을 엽니다.
  - 2 오른쪽 위에 있는 검색 아이콘을 누르고 검색 필드에 "Smart Connect"를 입력한 뒤 검색 아이콘을 다시 누릅니다.
  - 3 **Smart Connect** 를 누릅니다.
  - 4 **다운로드**를 누르고 **수락 및 다운로드**를 누릅니다.
  - 5 Android™ 장치 화면에 표시된 지침에 따라 응용프로그램을 설치합니다.
- ! 전화 또는 태블릿과 같은 Android™ 장치에는 Smart Connect 응용프로그램만 설치할 수 있습니다.

### 핸드셋과 Android™ 장치를 수동으로 페어링

- 1 **Android™ 장치:** Bluetooth® 기능이 켜져 있는지 확인하십시오.
  - 2 핸드셋을 끕니다.
  - 3 **핸드셋:** Bluetooth® 아이콘 이 표시될 때까지 전원 키 ①를 길게 누릅니다.
  - 4 **Android™ 장치:** Bluetooth® 장치를 검색한 다음 사용 가능한 장치 목록에서 **Smart Bluetooth® Handset SBH52** 을 선택합니다.
  - 5 **Android™ 장치:** 휴대폰에 나타나는 페어링 지침을 따릅니다.
- 💡 핸드셋은 처음으로 전원이 켜질 때 자동으로 페어링 모드로 들어갑니다.

### 핸드셋과 두 번째 Android™ 장치를 수동으로 페어링

- 1 첫 번째 Android™ 장치가 핸드셋과 페어링되어 있는지 확인합니다.
- 2 **핸드셋:** Bluetooth® 아이콘 이 표시될 때까지 전원 키 ①를 길게 누릅니다.
- 3 **Android™ 장치:** Bluetooth® 기능을 켜고 Bluetooth® 장치를 검색한 다음 사용 가능한 장치 목록에서 **Smart Bluetooth® Handset SBH52** 을 선택합니다.
- 4 **Android™ 장치:** 휴대폰에 나타나는 페어링 지침을 따릅니다.



## 핸드셋과 Android™ 장치를 자동으로 페어링

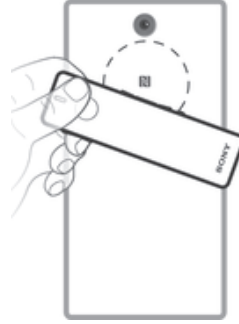

- 1 **Android™ 장치:** NFC 기능이 켜져 있는지 그리고 화면이 활성 상태이며 잠금 해제되어 있는지 확인합니다.
  - 2 각 장치의 NFC 인식 영역이 다른 장치의 인식 영역과 중첩되도록 Android™ 장치를 Bluetooth® 핸드셋 위에 놓아둡니다. 핸드셋을 켤 필요는 없습니다.
  - 3 **Android™ 장치:** 나타나는 페어링 지침을 따릅니다.
- ! 이 그림에 사용된 장치는 설명용으로 제공되며, 사용할 실제 장치와 차이가 있을 수 있습니다.

## 핸드셋과 두 번째 Android™ 장치를 자동으로 페어링

- 1 첫 번째 Android™ 장치가 핸드셋과 페어링되어 있는지 확인합니다.
- 2 **Android™ 장치:** NFC 기능이 켜져 있는지 그리고 화면이 활성 상태이며 잠금 해제되어 있는지 확인합니다.
- 3 각 장치의 NFC 인식 영역이 다른 장치의 인식 영역과 중첩되도록 Android™ 장치를 Bluetooth® 핸드셋 위에 놓아둡니다. 핸드셋을 켤 필요는 없습니다.
- 4 **Android™ 장치:** 나타나는 페어링 지침을 따릅니다.

## Smart Bluetooth® Handset SBH52 응용프로그램 설치

- 1 Android™ 장치에 **Smart Connect** 응용프로그램이 설치되어 있는지 확인합니다.
- 2 핸드셋과 Android™ 장치를 페어링합니다.
- 3 **Android™ 장치:** 화면에 나타나는 지침에 따라 선택한 **Smart Bluetooth® Handset SBH52** 응용프로그램을 설치합니다.

## 핸드셋용 새 응용프로그램 다운로드 및 설치

- 1 **Android™ 장치:** 기본 응용프로그램 메뉴에서 **Smart Connect > SBH52 > 새 이벤트**를 찾아 누릅니다.
- 2 **응용프로그램 검색**을 누르거나 **내 응용프로그램**에 있는 응용프로그램 이름을 누릅니다.
- 3 화면에 나타나는 지침에 따라 선택한 응용프로그램을 다운로드하고 설치합니다.

## Android™ 이외의 장치에서 핸드셋 사용 준비

Bluetooth®를 지원하는 Android™ 이외의 장치에서 핸드셋을 사용하려면 다음을 수행해야 합니다.

- 핸드셋을 다른 장치와 수동으로 페어링(Bluetooth 기술 사용)
- 핸드셋을 다른 장치와 자동으로 페어링(NFC 기술 사용)

## 핸드셋과 Android 이외의 장치를 수동으로 페어링

- 핸드셋과 일반 Android 장치를 수동으로 페어링할 때 사용한 절차를 따릅니다.

## 핸드셋과 Android 이외의 장치를 자동으로 페어링

- 핸드셋과 일반 Android 장치를 자동으로 페어링할 때 사용한 절차를 따릅니다.

# 핸드셋 사용

## 핸드셋을 사용하여 통화 처리

Bluetooth® 핸드셋을 사용하여 수신전화를 처리합니다(예: 전화 받기 또는 통화 거부). 발신자의 전화 번호가 핸드셋 디스플레이에 표시됩니다. Android™ 장치에서 핸드셋을 사용하려면 발신자가 Android™ 장치의 연락처로 저장된 경우 발신자 이름도 표시됩니다. 유선 헤드폰이 핸드셋에 연결되지 않은 경우 라우드스피커를 사용하여 전화를 받을 수 있습니다. 전화를 걸 때 핸드셋 통화 기록을 사용할 수도 있습니다.

### 음질 개선

**Stereo Bluetooth® Handset SBH52** 는 HD Voice 를 지원해서 음성 통화 시 음질을 개선합니다. 해당 기능은 Android 장치의 **Smart Bluetooth® Handset SBH52** 응용프로그램에서 사용할 수 있습니다. 또한 해당 기능을 사용하려면 이용하는 통신사의 네트워크에서 HD Voice 를 지원해야 합니다.

### HD Voice 기능을 활성화하려면

- **Smart Bluetooth® Handset SBH52** 응용프로그램에서 **통화 처리**를 누르고 **HD Voice** 확인란을 선택합니다.

### 핸드셋으로 전화 받기

- 수신전화 신호음이 들리면 ●을 누릅니다.
- 💡 통화 중에 헤드폰 플러그를 뽑으면 ☺을 눌러 라우드스피커로 사운드를 전환할 수 있습니다. 헤드폰 플러그를 다시 끼우면 사운드가 자동으로 헤드폰으로 전환됩니다.

### 핸드셋의 통화 기록에서 전화 걸기

- 1 아무 키나 눌러 핸드셋 화면을 켜 다음 ●을 누르고 있으면 통화 기록이 열립니다.
  - 2 ►► 또는 ◀◀를 눌러 전화를 걸 연락처를 선택한 다음 ►►를 눌러 전화를 겁니다.
- ! 핸드셋에서 통화 기록에 직접 접근하려면 연결된 Android™ 장치에 **Smart Bluetooth® Handset SBH52** 응용프로그램이 설치되어 있어야 합니다.
  - 💡 통화 음질을 개선하려면 HD Voice 기능을 사용해 보십시오. 이 기능은 **Smart Bluetooth® Handset SBH52** 응용프로그램에서 활성화할 수 있습니다.

### 통화 종료

- 통화 중 동작 키 ●를 누릅니다.

### 통화 거부

- 수신 전화 신호음이 들리면 동작 키 ●를 길게 누릅니다.

### 통화 중 수신 전화 받기

- 통화 중 수신 전화 신호음이 들리면 동작 키 ●를 누릅니다. 현재 통화는 보류됩니다.
- 💡 다음 키 ►► 또는 이전 키 ◀◀를 눌러 다른 통화로 전환하고 현재 통화를 보류할 수도 있습니다.

### 다른 통화 거부

- 통화 중 수신 전화 신호음이 들리면 동작 키 ●를 누르고 있습니다.





### 통화 중 마이크 음소거

- 선택 키 ►►를 길게 누릅니다.



## 핸드셋을 사용하여 음악 재생

핸드셋이 다른 Bluetooth® 호환 장치와 페어링되면 헤드폰 또는 라우드스피커 중 하나를 사용하여 핸드셋을 통해 장치에서 음악을 재생할 수 있습니다. 또는 헤드폰이 연결되면 핸드셋을 독립 실행형 라디오로 사용할 수 있습니다. 음악 듣기를 시작하려면 음원을 선택해야 합니다.

### 다른 장치에서 음악 재생

- 1 음악 플레이어 응용프로그램이 다른 장치에서 열려 있는지 확인합니다.
- 2 핸드셋을 켭니다.
- 3 를 눌러 메뉴를 엽니다.
- 4 가 선택되도록  또는 를 누릅니다.
- 5 현재 트랙을 재생하려면 를 누릅니다.





### 트랙 간 이동

- 다음 키  또는 이전 키 를 누릅니다.

### 음악 트랙 빨리 감기 또는 되감기

- 원하는 위치에 올 때까지 다음 키  또는 이전 키 를 길게 눌러 빨리 감거나 되감습니다.



### FM 라디오 듣기

- 1 헤드폰이 핸드셋에 연결되어 있는지 확인합니다.
- 2 핸드셋을 켭니다.
- 3 을 눌러 메뉴를 엽니다.
- 4 이 선택되도록  또는 을 누릅니다.
- 5 을 누릅니다.

### 라디오 채널 검색

- FM 라디오를 들을 때 다음 키  또는 이전 키 를 길게 누릅니다.

### 라디오 주파수 수동 변경

- FM 라디오를 들을 때 다음 키  또는 이전 키 를 눌러 주파수를 100kHz 단위로 올리거나 내립니다.

## 두 장치와 핸드셋을 동시에 사용













Bluetooth® 핸드셋에는 두 개의 서로 다른 연결 모드인 Multipoint 모드와 Singlepoint 모드가 있습니다. Multipoint 모드에서는 두 개의 연결을 동시에 관리할 수 있습니다. 예를 들면, 한 장치에서 통화를 처리하고 다른 장치에서 음악을 재생할 수 있습니다. 핸드셋을 두 번째 장치와 페어링한 후에는 수동으로 Multipoint 모드로 전환해야 합니다. 두 장치 중 하나의 사용을 중지하는 경우 수동으로 Singlepoint 모드로 전환해야 합니다.

핸드셋에서는 페어링된 장치를 둘 다 기억합니다. Singlepoint 모드에서 Multipoint 모드로 다시 전환하여 이전에 페어링된 장치를 쉽게 다시 연결할 수 있습니다. 그러면 이전에 페어링된 장치가 자동으로 감지됩니다.

핸드셋이 두 대의 Android™ 장치와 페어링된 경우 이 중 하나를 핸드셋에서 이벤트 알림을 보고 통화를 처리하는 주 장치로 선택해야 합니다.

- ! Multipoint 모드에서는 최대 두 대의 장치까지만 연결할 수 있습니다. 핸드셋을 세 번째 장치와 페어링하는 경우 첫 번째 페어링된 장치는 핸드셋 메모리에서 제거됩니다.

### Multipoint 모드와 Singlepoint 모드 간 전환

- 1 핸드셋이 두 대의 Bluetooth® 호환 장치에 연결되어 있는지 확인합니다.
- 2 를 눌러 메뉴를 엽니다.
- 3  또는 을 눌러 을 선택한 다음 을 누릅니다.
- 4  또는 을 눌러 을 선택한 다음 을 누릅니다.
- 5  또는 을 눌러 옵션을 선택한 다음 을 누릅니다.

### 장치 중 하나를 주 장치로 선택

- 1 메뉴 키 ⊖를 눌러 메뉴를 엽니다.
- 2 다음 키 ▶▶▶ 또는 이전 키 ◀◀◀를 눌러 ✕을(를) 선택한 다음 선택 키 ✓를 누릅니다.
- 3 다음 키 ▶▶▶ 또는 이전 키 ◀◀◀를 눌러 📶을(를) 선택한 다음 선택 키 ✓를 누릅니다.
- 4 다음 키 ▶▶▶ 또는 이전 키 ◀◀◀를 눌러 주 장치로 설정할 장치에 대한 아이콘을 강조 표시한 후 선택 키 ✓를 누릅니다.

## 핸드셋을 사용하여 이벤트 알림 보기

다음과 같은 종류의 알림이 페어링된 Android™ 장치의 핸드셋 디스플레이에 표시됩니다.

- 문자 메시지
  - 전자 메일
  - 캘린더 이벤트 미리 알림
  - 소셜 네트워킹 서비스(예: Facebook™ 및 Twitter™)의 업데이트
- ! 위에서 설명한 기능이 작동하려면 먼저 Android™ 장치의 핸드셋을 사용하는 텍스트 메시지, 이메일, 캘린더 및 소셜 네트워킹 응용 프로그램을 설치해야 합니다. 자세한 내용은 *핸드셋용 새 응용 프로그램 다운로드 및 설치*를 참조하십시오.

### 핸드셋에서 이벤트 알림 보기

- 알림이 도착하면 ▶▶▶를 누릅니다.

## 텍스트 음성 변환 기능 사용

Android™ 장치에 알림이 도착하면 관련 이벤트 정보를 핸드셋에서 음성으로 받을지 선택할 수 있습니다. 예를 들어 이메일, 문자 메시지 또는 캘린더 미리 알림을 음성으로 들을 수 있습니다. 이벤트 정보에 텍스트가 포함되어 있다면 해당 텍스트는 음성으로 전달되는 동시에 핸드셋에 표시됩니다. 텍스트 음성 변환 기능을 사용하려면 먼저 Smart Connect 응용 프로그램을 사용해서 켜야 합니다.

- ! 핸드셋과 페어링된 장치에서 텍스트 음성 변환 기능을 지원해야 합니다. 텍스트 음성 변환 기능은 모든 언어를 지원하지는 않습니다.

### 텍스트 음성 변환 기능 켜기

- 1 Android™ 장치의 기본 응용 프로그램 메뉴에서 **Smart Connect > SBH52 > 설정 > 텍스트 음성 변환**을 찾아서 누릅니다.
- 2 **텍스트 음성 변환** 확인란을 표시합니다.

### 텍스트 음성 변환 언어 선택

- 1 Android™ 장치의 기본 응용 프로그램 메뉴에서 **Smart Connect > SBH52 > 설정 > 텍스트 음성 변환**을 찾아서 누릅니다.
- 2 **언어**를 누른 다음 옵션을 선택합니다.

# 법적 정보

## Sony SBH52



사용하기 전에 별도 제공되는 주요 정보 설명서를 읽어보시기 바랍니다.

본 사용 설명서는 Sony Mobile Communications AB 또는 현지 자회사에서 발행되었으며, 어떠한 사항도 보증하지 않습니다. 본 사용 설명서는 오타가 있거나, 현재 정보에 부정확한 내용이 있거나, 프로그램 및/또는 장비 성능이 향상될 경우 Sony Mobile Communications AB에서 언제든지 사전 통지 없이 개선 및 변경할 수 있습니다. 하지만 이러한 변경 사항은 본 사용 설명서의 새 버전에 포함됩니다.

All rights reserved.

©2013 Sony Mobile Communications AB.

발행 번호: 1277-5544.3

Bluetooth® 장치 간의 상호 운용성 및 호환성은 장치에 따라 다릅니다. 장치는 일반적으로 Bluetooth 사양 1.2 이상을 이용하는 제품과 헤드셋 또는 핸드프리 프로파일을 지원합니다.

Sony는 Sony Corporation의 상표 또는 등록 상표입니다. Bluetooth는 Bluetooth (SIG) Inc.의 상표이며 허가하에 사용됩니다. 기타 모든 마크는 해당 소유자의 자산입니다. All rights reserved.

여기에 언급된 모든 제품 및 회사 이름은 해당 소유자의 상표이거나 등록 상표일 수 있습니다. 여기에서 명시적으로 부여되지 않은 모든 권리는 해당 권리 소유자에게 있습니다. 기타 모든 상표는 해당 소유자의 재산입니다.

자세한 내용을 보려면 [www.sonymobile.com](http://www.sonymobile.com) 을 방문하십시오.

모든 그림은 설명용으로 제공되며, 실제 액세서리와 차이가 있을 수 있습니다.

## Declaration of Conformity for SBH52

We, **Sony Mobile Communications AB** of

Nya Vattentorget

SE-221 88 Lund, Sweden

declare under our sole responsibility that our product

**Sony type RD-0060**

and in combination with our accessories, to which this declaration relates is in conformity with the appropriate standards **EN 300 328:V1.7.1, EN 301 489-7:V1.3.1, EN 301 489-17:V2.1.1, EN 301 489-3:V1.4.1 and EN 60 950-1:**

**2006+A11:2009+A1:2010+A12:2011** following the provisions of, Radio Equipment and Telecommunication Terminal Equipment directive **1999/5/EC**.

Lund, June 2013

CE 0682

Anders Grynge

Director, Head of Global Type Approval

We fulfil the requirements of the R&TTE Directive (1999/5/EC).

## FCC Statement

This device complies with Part 15 of the FCC rules. Operation is subject to the following two conditions: (1) This device may not cause harmful interference, and (2) This device must accept any interference received, including interference that may cause undesired operation.

Any change or modification not expressly approved by Sony may void the user's authority to operate the equipment.

This equipment has been tested and found to comply with the limits for a Class B digital device, pursuant to Part 15 of the FCC Rules. These limits are designed to provide reasonable protection against harmful interference in a residential installation. This equipment generates, uses and can radiate radio frequency energy and, if not installed and used in accordance with the instructions, may cause harmful interference to radio communications. However, there is no guarantee that interference will not occur in a particular installation.

If this equipment does cause harmful interference to radio or television reception, which can be determined by turning the equipment off and on, the user is encouraged to try to correct the interference by one or more of the following measures:

- Reorient or relocate the receiving antenna.
- Increase the separation between the equipment and receiver.
- Connect the equipment into an outlet on a circuit different from that to which the receiver is connected.



- Consult the dealer or an experienced radio/TV technician for help.

## Industry Canada Statement

This device complies with RSS-210 of Industry Canada.

Operation is subject to the following two conditions: (1) this device may not cause interference, and (2) this device must accept any interference, including interference that may cause undesired operation of the device.

This Class B digital apparatus complies with Canadian ICES-003.

Cet appareil numérique de la classe B est conforme à la norme NMB-003 du Canada.

## Avis d'industrie Canada

Le présent appareil est conforme aux CNR d'Industrie Canada applicables aux appareils radio exempts de licence.

L'exploitation est autorisée aux deux conditions suivantes: (1) l'appareil ne doit pas produire de brouillage, et, and (2) l'utilisateur de l'appareil doit accepter tout brouillage radioélectrique subi, même si le brouillage est susceptible d'en compromettre le fonctionnement.